

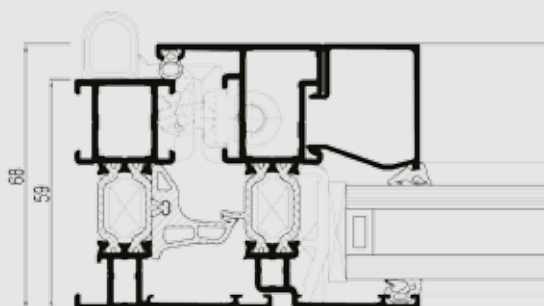

# CS 68

Soluzione universale

**R**  
REYNAERS  
aluminium

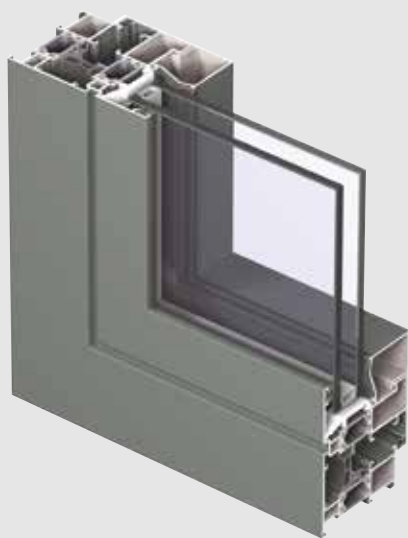

Concept System® 68 è un sistema a taglio termico a tre camere per finestre e porte in grado di offrire alte prestazioni in termini di stabilità, sicurezza ed isolamento termico.

CS 68 è disponibile in quattro diverse varianti estetiche - *Functional*, *Renaissance*, *Softline* e *Hidden Vent* (anta a scomparsa) e consente di realizzare porte e finestre ad apertura interna o esterna, per soddisfare ogni esigenza architettonica.

La doppia guarnizione tra anta e telaio ed il drenaggio ribassato assicurano una tenuta ad aria, acqua e vento superiore.

In termini di sicurezza, il sistema rispetta le classi di anti-effrazione RC 2 e RC 3 ed è disponibile anche nella variante *Fire Proof* resistente al fuoco.



## CARATTERISTICHE TECNICHE

					
Varianti		FUNCTIONAL	RENAISSANCE	SOFTLINE	ANTA A SCOMPARSA (HV)
Larghezza minima visibile finestra apertura interna	Telaio	51 mm	51 mm	51 mm	76 mm
	Anta	33 mm	33 mm	33 mm	non visibile
Larghezza minima visibile finestra apertura esterna	Telaio	17.5 mm	-	-	-
	Anta	76 mm	-	-	-
Larghezza minima visibile porte complanari apertura interna	Telaio	67 mm	-	-	-
	Anta	77 mm	-	-	-
Larghezza minima visibile porte complanari apertura esterna	Telaio	42 mm	-	-	-
	Anta	102 mm	-	-	-
Larghezza minima visibile traverso		76 mm	76 mm	76 mm	126 mm
Profondità costruttiva	Telaio	59 mm	68 mm	68 mm	59 mm
	Anta	68 mm	77 mm	77 mm	63.5 mm
Aletta di sovrapposizione		25 mm	25 mm	25 mm	18.5 mm
Spessore del vetro		fino a 44 mm	fino a 44 mm	fino a 44 mm	fino a 40mm
Metodo di vetratura		a secco con EPDM o silicone neutro			
Isolamento termico		barrette a omega in poliammide rinforzato con fibra di vetro e/o a camera cava da 23 mm			

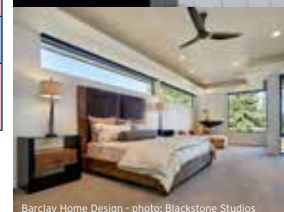
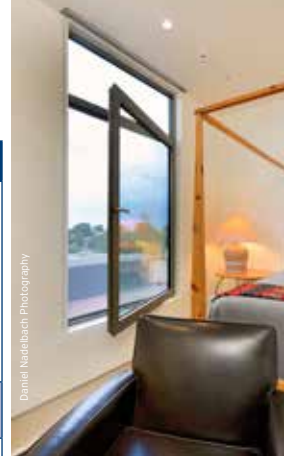

Daniel Naeffelsch Photography

de architecten nv







Christian Richters Photography

ABV+Architecten

Barclay Home Design - photo: Blackstone Studios

de architecten nv

## PRESTAZIONI

ENERGIA												
	Isolamento termico <sup>(1)</sup> EN ISO 10077-2	Valore Uf compreso fra 1.8 W/m <sup>2</sup> K e 2.9 W/m <sup>2</sup> K, a seconda della combinazione anta/telaio										
COMFORT												
	Prestazioni Acustiche <sup>(2)</sup> EN ISO 140-3; EN ISO 717-1	Rw (C; Ctr) = 37 (-1; -4) dB / 44 (-2; -5) dB, a seconda del tipo di vetro										
	Resistenza aria, pressione max. <sup>(3)</sup> EN 1026; EN 12207	1 (150 Pa)		2 (300 Pa)		3 (600 Pa)		4 (600 Pa)				
	Resistenza all'acqua <sup>(4)</sup> EN 1027; EN 12208	2A (50 Pa)	3A (100 Pa)	4A (150 Pa)	5A (200 Pa)	6A (250 Pa)	7A (300 Pa)	8A (450 Pa)	9A (600 Pa)	E750 (750 Pa)	E (1200 Pa)	
	Resistenza vento, pressione max <sup>(5)</sup> EN 12211; EN 12210	1 (400 Pa)		2 (800 Pa)		3 (1200 Pa)		4 (1600 Pa)		5 (2000 Pa)		Exxx (> 2000 Pa)
	Resistenza vento, con freccia di flessione <sup>(5)</sup> EN 12211; EN 12210	A (≤ 1/150)			B (≤ 1/200)			C (≤ 1/300)				
SICUREZZA												
	Antieffrazione <sup>(6)</sup> ENV 1627 - ENV 1630	WK 1			WK 2 (finestre e porte)			WK 3 (porte complanari)				

La tabella mostra le possibili classi e i valori di resistenza. I valori evidenziati in rosso sono quelli relativi a questo sistema.

(1) Il valore di Uf misura il flusso di calore. Più basso è tale valore e migliore è l'isolamento termico del profilo.

(2) L'indice di riduzione acustica RW misura la capacità del telaio di ridurre il rumore esterno.

(3) Il test per la resistenza all'aria misura il volume di aria che passa attraverso una finestra ad una certa pressione.

(4) Il test per la resistenza all'acqua si esegue applicando un getto d'acqua uniforme, incrementando la pressione fino a quando l'acqua inizia a penetrare dalla finestra.

(5) La resistenza al carico del vento è una misura della resistenza strutturale dei profili ed è testata applicando diversi livelli di pressione tali da simulare la forza del vento. Esistono fino a 5 livelli di resistenza al vento (1 a 5) e 3 classi di flessione (A, B, C). Più alto è il numero e migliori sono le prestazioni.

(6) Il test antieffrazione viene effettuato utilizzando carichi statici e dinamici e attraverso simulazioni di effrazione mediante l'utilizzo di specifici attrezzi.